



SATTRANS
Tel. +38 044 496 1100 (Ukraine)
Tel. +1 740 407 0239 (United States)
Tel. +971 50 36 36 152 (United Arab Emirates)
Tel. +7 495 7787215 (Russia)
support@sattrans.com
www.sattrans.com

EN

Operating and Installation Manual
Portable Docking Unit
for **Iridium 9505A** Satellite Phone

ES

Instrucciones de montaje y servicio
Móvil Docking Unit
para **Iridium 9505A** Satellite Phone

FR

Notice de montage et mode d'emploi
Portable Docking Unit
pour **Iridium 9505A** téléphones mobiles satellites

RU

Руководство пользователя
Компактное докирующее устройство
для спутникового телефона **Iridium 9505A**

EN

© 2006 PAN-Telecom. All Rights Reserved. Sattrans, the Sattrans logo are owned by PAN-Telecom and its affiliates and may be registered. All other registered names, trademarks are the property of their respective owners. Sattrans assumes no responsibility for any errors that may appear in this manual. Information contained herein is subject to change without notice.

ES

© 2006 PAN-Telecom. Todos los derechos reservados. Sattrans, la insignia de Sattrans es poseído por PAN-Telecom y sus afiliados y puede ser colocado. El resto de los nombres registrados, marcas registradas son la característica de sus dueños respectivos. Sattrans no asume ninguna responsabilidad de ningunos errores que puedan aparecer en este manual. La información contenida adjunto está conforme a cambio sin el aviso.

FR

© 2006 PAN-Telecom. Tous droits réservés. Sattrans, le logo de Sattrans sont possédés par PAN-Telecom et ses filiales et peuvent être enregistrés. Tous autres noms inscrits, marques déposées sont la propriété de leurs propriétaires respectifs. Sattrans n'assume aucune responsabilité d'aucune erreur qui peut apparaître en ce manuel. L'information contenue ci-dessus est sujette au changement sans communication préalable.

RU

© 2006 ПАН-Телеком. Все права защищены. Sattrans, логотип Sattrans принадлежит компании «ПАН-Телеком» и зарегистрированы соответственно. Все другие торговые марки являются собственностью их владельцев. «ПАН-Телеком» не несет ответственности за ошибки, которые могут встретиться в этой инструкции. Информация, содержащаяся в этой инструкции, может быть изменена без уведомления.

EN Index	3
Important instructions	4
Scope of supply & dimensions	8
Accessories	9
Installation overview	10-11
Installation instructions	12-15
Installation instructions for the fuses	16
Operating manual	17-21
Caption	22-23

ES Contenido	3
Notas importantes	5
Alcance de suministro y dimensiones	8
Accesorios	9
Plano general de montaje	10-11
Instrucciones de montaje	12-15
Instrucciones de montaje para fusible	16
Instrucciones de servicio	17-21
Leyenda	22-23

FR Contenu	3
Consignes importantes	6
Fourniture et dimensions	8
Accessoires	9
Vue d'ensemble du montage	10-11
Notice de montage.....	12-15
Notice de montage des fusibles	16
Mode d'emploi	17-21
Légende.....	22-23

RU Содержание	3
Советы для пользователя	7
Содержание и размеры	8
Аксессуары	9
Монтажная схема	10-11
Установочная инструкция	12-15
Инструкция по установке предохранителя	16
Инструкция по обслуживанию	17-21
Легенда	22-23

Dear customer,

you have purchased a Bury and SATTRANS brand hands-free car kit and have thus decided on a high quality product that is extremely user friendly.

Safety information

- 1) Mount the hands-free car kit in such a fashion that wetness and high ambient temperatures as well as mechanical shocks cannot impair the function of your new acquisition and the airbags can unfold freely.
- 2) Do not attempt to operate the hands-free car kit if cables, plugs or other components are defect. Please do not attempt to open or to repair the components.

Important

After the installation, please check all functions with the engine running or rather with the ignition turned on.

Operating instructions

After successful installation, you will experience how easy it is to use our hands-free car kit. At the beginning of the first call your telephone partner will hear a slight echo of his/her own voice. However, this echo will disappear after a few seconds. If your cell phone is correctly plugged into its holder, the charging process of the cell phone battery commences as soon as the ignition is turned on.

Important Notes: The following limitations of the product are inherent to the construction and interaction of the docking station and Iridium phones. They are not a result of defect and cannot be considered as a reason for warranty return or repair.

1. When a satellite phone is in the docking cradle and its battery being charged, the battery status icon on the phone's display doesn't show charging progress.
2. It takes longer than usual to sufficiently charge the phone's battery in the docking cradle (phone powered on: 4-5 hours to 100%, phone turned off: 7-8 hours to 79%)

Your cell phone is supplied by the vehicle's wiring system and connected to its outdoor antenna. To lead a conversation in hands-free communication mode, operate your cell phone as usual. Please consult the operating manual of your cell phone on this.

The manufacturer will not be liable for damages and disturbances due to improper handling. Attempts to repair the system by unqualified personnel can be dangerous to the user. Therefore only qualified personnel is allowed to carry out repairs.

Satellite communication (SAT operation mode) has several specific features, which are different from that of GSM communication. Obstructions such as buildings, trees, clouds or mountains usually cause interference to the reception and transmission of signals between the antenna and satellite and thus decrease the quality of telephone calls. Therefore, we recommend making telephone calls in open area far away from such obstructions. Before starting the call, please, check the signal level!

We hope you will enjoy your new hands-free car kit and wish you a pleasant ride.



Company stamp and legible signature
 RETAIL STORE
 Sello de la empresa y firma legible del proveedor RETAIL STORE
 Tampon de l'entreprise et signature lisible du fournisseur
 RETAIL STORE
 М.П.
 и подпись
 ПРОДАВЕЦ



Stamp and signature
 SPECIALIST INSTALLATION POINT
 Sello de la empresa y firma
 PUNTO ESPECIALIZADO DE INSTALACIÓN
 Tampon et signature
 POINT D'INSTALLATION SPECIAISE
 М.П., подпись
 АВТОРИЗИРОВАННАЯ
 УСТАНОВОЧНАЯ ТОЧКА



I accept the warranty conditions
 LEGIBLE SIGNATURE OF CLIENT
 Acepto las condiciones de garantía
 FIRMA LEGIBLE DEL CLIENTE
 J'accepte les conditions de garantie
 SIGNATURE LISIBLE DU CLIENT
 Я принимаю условия гарантии
 ПОДПИСЬ КЛИЕНТА

No. N° No. №	Date of submission Fecha de entrega Date de remise Дата поломки	Date of repair Fecha de reparación Date de réparation Дата починки	Description of repair Description de la réparation Descripción de la reparación Описание поломки	Stamp and signature Sello y firma Tampon et signature М.П. и подпись

**WARRANTY
GARANTÍA
GARANTIE
ГАРАНТИЙНЫЙ ТАЛОН**

No./N°/No./№
SATTRANS IRIDIUM HANDS-FREE CAR KIT

Bar code/Código de barras/Code de bar/Штрихкод:
Sale date/Date de vente/Fecha de venta/Дата продажи:
Installation date/Fecha de instalación/Date d'installation/Дата установки:

Warranty is invalid without all written data in the heading.
La garantía es válida solamente con todos los datos escritos en encabezamiento.
La garantie n'est valable qu'avec toutes les données écrites en tête.
Гарантийный талон не действителен в случае не заполнения всех вышестоящих полей.

Remarks:/Observaciones:/Remarques:/Примечания:

1. Hands-free car kit installation only at Authorised SATTRANS Service Points or regional Providers of Iridium system.
1. Instalación del equipo altoparlante en el coche exclusivamente en los puntos de venta SATTRANS autorizados o proveedores regionales del sistema Iridium.
1. Installation kit mains-libres voiture seulement aux points de vente SATTRANS autorisés ou fournisseurs régionaux du système Iridium.
1. Установку комплекта громкой связи SATTRANS производить только в сертифицированных центрах компании SATTRANS и региональных сервис провайдеров Иридиум.
2. 24 months period of warranty starting from the date of sale.
2. Los 24 meses de garantía empiezan a contarse de la fecha de venta.
2. Les 24 mois de garantie commencent avec la date de vente.
2. Гарантийный срок: 24 месяца со дня продажи.
3. Independent installation invalidates the warranty rights.
3. La instalación independiente cancela el derecho a la garantía.
3. L'installation indépendante annule le droit de garantie.
3. Самостоятельная установка аннулирует действие гарантийных обязательств.

ES Notas importantes

Estimado cliente,

Gracias por haber adquirido el equipo altoparlante Bury è SATTRANS. Habéis encontrado un producto de la mejor calidad y extremadamente confortable en utilización.
Para aprovechar plenamente del confort de su equipo altoparlante, lea cuidadosamente esta instrucción.

Precauciones acerca de la seguridad

- 1) Su equipo altoparlante debe siempre ser instalado en un lugar protegido de las altas temperaturas, de la humedad, y bruscos movimientos mecánicos así como donde no limite el uso de las almohadas de seguridad.
- 2) Antes de utilizar el equipo, compruebe si los cables, prisas o otros elementos funcionan correctamente. No intente abrir ni reparar los componentes.

¡Importante!

Después de la instalación se debe llevar a cabo la comprobación de su funcionamiento con el motor del automóvil encendido.

Instrucciones de uso

El montaje correcto del equipo garantiza el uso confortable del equipo.

Después de colocar el teléfono en la base comienza el proceso de carga de la batería del teléfono si el automóvil está en encendido.

Al principio de la primera conversación su respondedor risque de oír un eco ligero de su propia voz.

Este eco desaparecerá al final de algunas segundas.

Si su teléfono móvil está colocado correctamente en la base, la batería del teléfono empieza a cargarse a encender el motor.

Su teléfono es alimentado de la instalación eléctrica del automóvil y está conectado a la antena exterior del automóvil.

Con el objetivo de realizar la conversación telefónica utilizando el altoparlante, debe explotar su teléfono móvil como habitualmente y usarlo según indican las instrucciones de uso del mismo.

Cualquier tipo de defecto surgido de un incorrecto uso o del incumplimiento de las instrucciones no es responsabilidad del fabricante.

Las reparaciones no profesionales pueden ser fuente de peligro para el usuario del equipo por lo que se recomienda dirigirse a los puntos de servicios autorizados a dicha gestión en caso de que exista alguna avería.

La empresa par satélite (SAT) tiene otras calidades que la empresa GSM.

Los obstáculos como los inmuebles, los árboles, las nubes o las montañas pueden perturbar las señales de recepción entre la antena y el satélite y de este modo et porter molestar la calidad de la conversación. Recomendamos en consecuencia las conversaciones telefónicas lejos de los obstáculos, en los sectores abiertos. Antes de empezar la conversación telefónica, ¡compruebe el nivel de señal!

Le deseamos los momentos agradables y una completa satisfacción en el uso del nuevo conjunto manos libres.

Chère cliente, cher client,

Vous venez d'acheter un kit mains-libres Bury et SATTRANS. Vous avez choisi un produit de la plus haute qualité et extrêmement confortable à utiliser.

Pour profiter pleinement du confort de votre kit mains-libres, veuillez lire attentivement ce mode d'emploi.

Consignes de sécurité

1) Montez toujours votre kit mains-libres à l'abri de la chaleur, de l'humidité et des chocs mécaniques. Veuillez également à ce qu'il n'empêche pas le déclenchement des airbags.

2) Ne mettez pas le kit en service si des câbles, prises ou autres éléments sont défectueux. N'essayez pas d'ouvrir ni de réparer les composants.

Important !

Après l'installation, vérifiez que tout fonctionne bien à l'allumage et au démarrage du moteur.

Mode d'emploi

Une fois monté correctement, votre kit mains-libres vous garantit un confort maximal d'utilisation. Au début de la première conversation, votre correspondant risque d'entendre un léger écho de sa propre voix.

Cet écho disparaît au bout de quelques secondes.

Si votre téléphone mobile est inséré correctement dans le support, la batterie du téléphone commence à se charger dès l'allumage du véhicule.

Votre téléphone mobile est alimenté par le réseau de bord et relié à l'antenne extérieure du véhicule.

Pour téléphoner en mode mains-libres, utilisez votre téléphone mobile comme d'habitude.

Suivez les instructions du mode d'emploi de votre téléphone.

Le fabricant n'est pas responsable de dommages ou d'anomalies causés par une utilisation inappropriée de l'appareil. Toute réparation effectuée par une personne non qualifiée peut être source de danger pour l'utilisateur.

C'est pourquoi les réparations doivent être effectuées uniquement par du personnel qualifié.

L'entreprise par satellite (SAT) montre des qualités autres que le GSM entreprise.

Des obstacles comme des bâtiments, des arbres, des nuages ou des montagnes peuvent déranger ceux et des signaux d'accueil entre l'antenne et le satellite et porter atteinte ainsi à la qualité de conversation. nous recommandons par conséquent les conversations téléphoniques lointain des obstacles mettre en oeuvre sur le secteur ouvert. Avant que vous ne commenciez la conversation téléphonique, veuillez examiner le niveau de signal!

Nous vous souhaitons d'agréables moments et bonne route avec votre nouveau kit mains-libres.



Hands-free mode
Servicio manos libres
Mode mains-libres
Разговор в режиме громкой связи



Volume control
Regulación de volumen
Réglage du volume
Регулировка громкости



Volume high
Altavoz alto
Haut-parleur fort
Усиление громкости звука в динамике

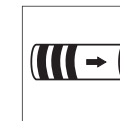

Battery charging
La batería se está cargando
La batterie est chargée
Подзарядка аккумулятора



Volume low
Altavoz bajo
Haut-parleur bas
Снижение громкости звука в динамике



Dialing the number
Marcar número
Composer un numéro
Набор номера



Voltage transformer required
Se requiere transformador
Transformateur de tension nécessaire
Необходимо применение конвертера напряжения питания



Private mode
Modo privado
Mode privé
Конфиденциальный разговор

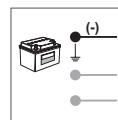

Attention! Connect black cable (ground cable) first
¡Atención! Conectar primero el cable negro (masa)
Attention! Connectez d'abord le câble noir (câble de masse)
Внимание! Чёрный кабель (масса) подключить в первую очередь

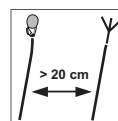

Do not install the antenna and microphone cables in parallel
No instalar los cables de antena y de micrófono de forma paralela
Ne pas installer les câbles d'antenne et de microphone parallèlement
Антенный кабель и микрофон не устанавливать параллельно



Operation of the handy, please look in the operating instructions of the telephone
Con respecto al mando del mobilophone, consulte las páginas del libro de instrucciones del teléfono
La commande du mobilophone, demande dans celui Instructions d'emploi du téléphone on s'occupe
Смотрите инструкцию по эксплуатации телефона



Making a call while driving
Realizar llamadas conduciendo
Téléphoner en roulant
Телефонный разговор во время управления автомобилем

	<p>Avoid exposure to moisture ¡Preservar de la humedad! Mettre à l'abri de l'humidité Беречь перед проникновением влаги</p>		<p>Attention! Important information ¡Atención! Información importante Attention! informations importantes Внимание! Важная информация</p>
	<p>Avoid extreme temperatures ¡No exponer a temperaturas extremas! Éviter les températures extrêmes Предохранять от воздействия высокой температуры</p>		<p>Antenna Antena Antenne Антенна</p>
	<p>Avoid airbag and impact zones ¡Evitar las zonas de airbag y de impacto! Éviter les zones de déploiement des airbags Не устанавливать вблизи воздушной подушки</p>		<p>Screwdriver Destornillador Tournevis Отвёртка</p>
	<p>Switching the ignition on/off Conectar/desconectar el contacto Initialiser/couper l'allumage Включение/отключение зажигания</p>		<p>Answering/answering a call Recepción/realización de llamadas Prendre un appel/Passer un appel Приём/Проведение разговора</p>
	<p>Microphone Micrófono Mikrophone Микрофон</p>		<p>Ending a call Terminar llamada de teléfono móvil Raccrocher Окончание разговора</p>
	<p>Attention! Radio-coding ¡Atención! Codificación de radio Attention! Codage radio Внимание! Кодирование радиоприёмника</p>		<p>Fuse Fusible Fusible Предохранитель</p>
	<p>Radio muting Silenciador de radio Coupure du volume de l'autoradio Отключение звука автомобильного радиоприёмника</p>		<p>Incoming call signal Tono de llamada del móvil Tonalité du téléphone mobile Звонок спутникового телефона</p>

Уважаемые Клиенты!

Вы приобрели продукт совместного производства компаний Bury и SATTRANS этим самым Вы получили высококачественный продукт, гарантирующий пользователю высокий комфорт обслуживания. Просим внимательно прочитать инструкцию по обслуживанию для ознакомления со всеми возможностями нашего комплекта.

Указания по безопасности

- 1) Комплект следует установить в месте предохраняющем его перед прониканием влаги, от воздействия высоких температур и механических ударов, комплект не следует устанавливать вблизи воздушной подушки, чтобы не ограничивать её зоны действия.
- 2) Просим не подключать комплекта в случае, если Вы в нём заметите повреждённые элементы. Непрофессиональный ремонт может стать источником опасности для пользователя

Важно!

После установки комплекта и размещения спутникового телефона в держателе, следует проверить работу комплекта с включённым двигателем или запуском автомобиля.

Инструкция по обслуживанию

Коректная установка комплекта гарантирует полный комфорт при проведении телефонного разговора. Ваш собеседник может в начале разговора услышать небольшое послезвучание, которое исчезнет через несколько секунд. При включенном зажигании, после помещения соответствующего телефона в держатель, начнется подзарядка аккумулятора /батареи телефона.

Важно! Следующие особенности этого изделия возникают из-за характерной конструкции и взаимодействия комплекта и телефонов Иридиум. Они не являются дефектом и не рассматриваются как причина гарантийного обслуживания или возврата изделия.

- 1) Когда спутниковый телефон находится в чашке комплекта и его аккумулятор заряжается, то значок зарядки аккумулятора на дисплее телефона не показывает процесс зарядки.
- 2) Зарядка аккумулятора телефона, находящегося в чашке комплекта, занимает больше времени, чем при обычной зарядке из сети (при включенном телефоне: 4-5 ч до 100%, при выключенном телефоне: 7-8 часов до 79%)

Телефон подключен к наружной антенне автомобиля, источник питания телефона электросеть автомобиля. Для проведения разговора в режиме громкой связи, следует пользоваться спутниковым телефоном согласно его инструкции по эксплуатации.

За вред возникший из-за несоответствующего применения или использования комплекта или его элементов производитель ответственности не несёт. Непрофессиональный ремонт может стать источником опасности для пользователя, при повреждении комплекта следует обращаться в авторизированные сервисные центры.

По сравнению с работой в режиме GSM, работа в режиме спутниковой связи (SAT) имеет свои особенности. Препяды, находящиеся между антенной и спутником, такие как здания, деревья, тучи или горы обычно препятствуют приёму / передаче сигнала, тем самым ухудшая качество связи. Для проведения разговора необходимо находиться в открытой местности, без вышеуказанных препяд. Перед проведением телефонного разговора проверьте уровень сигнала!

Вы останетесь довольны от нашего нового комплекта. Компании SATTRANS и Bury желают Вам счастливого пути

- EN Scope of supply & dimensions
- ES Alcance de suministro y dimensiones
- FR Fourniture et dimensions
- RU Содержание и размеры

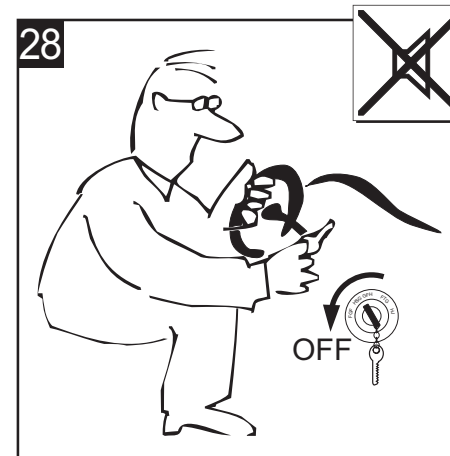
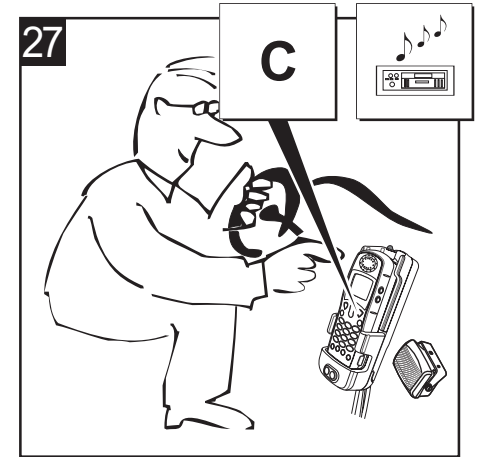
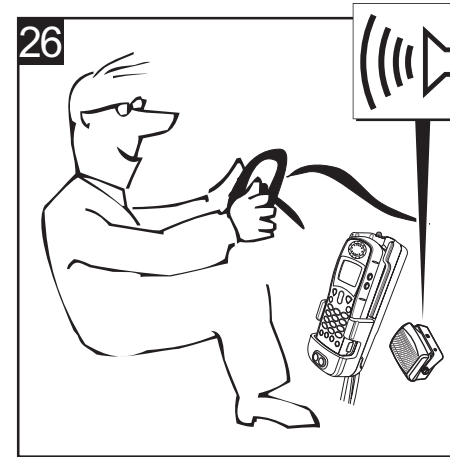
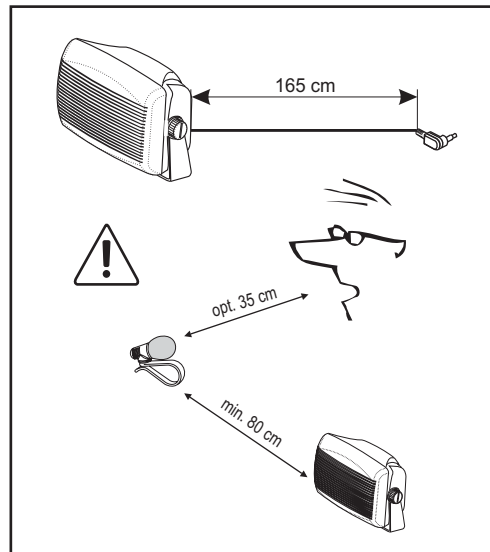
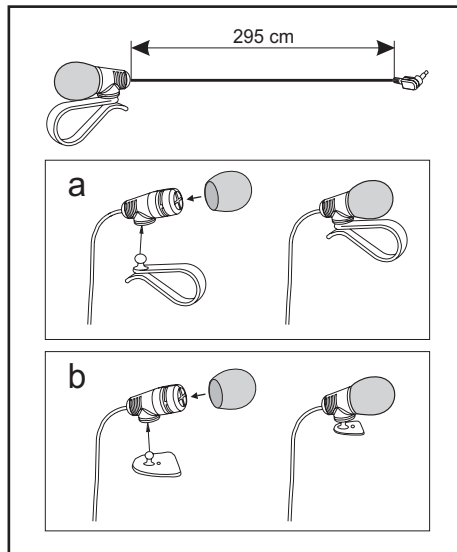
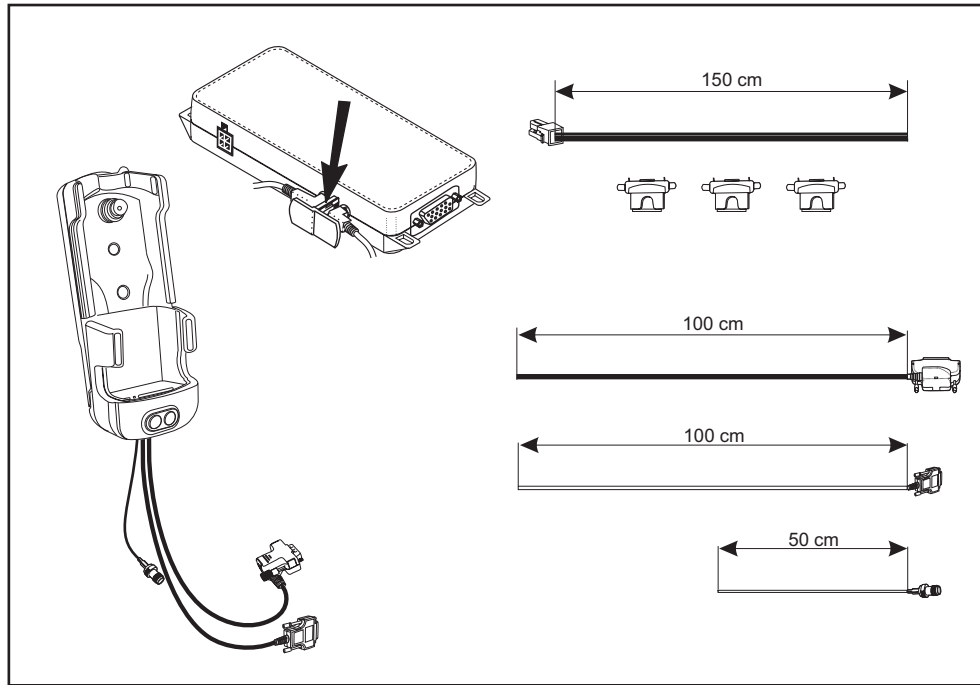

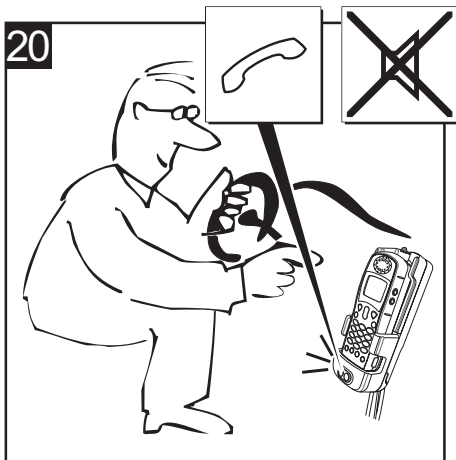
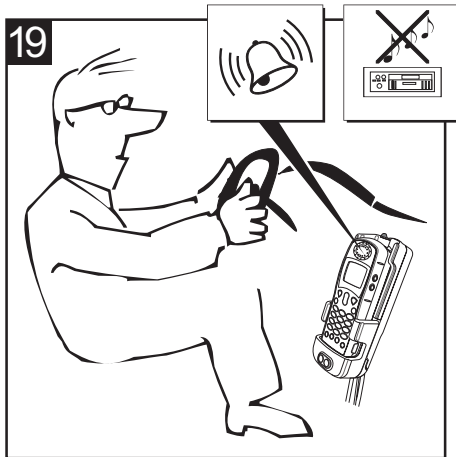
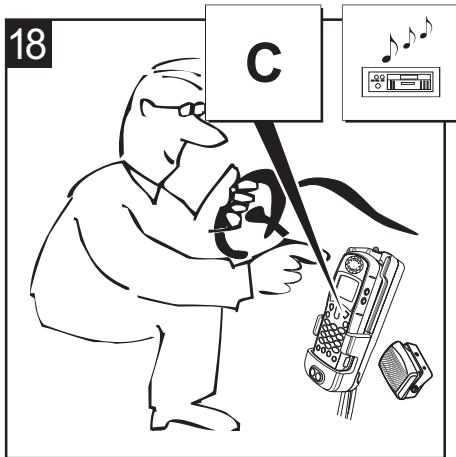

- EN Accessories
- ES Accesorios
- FR Accessoires
- RU Аксессуары

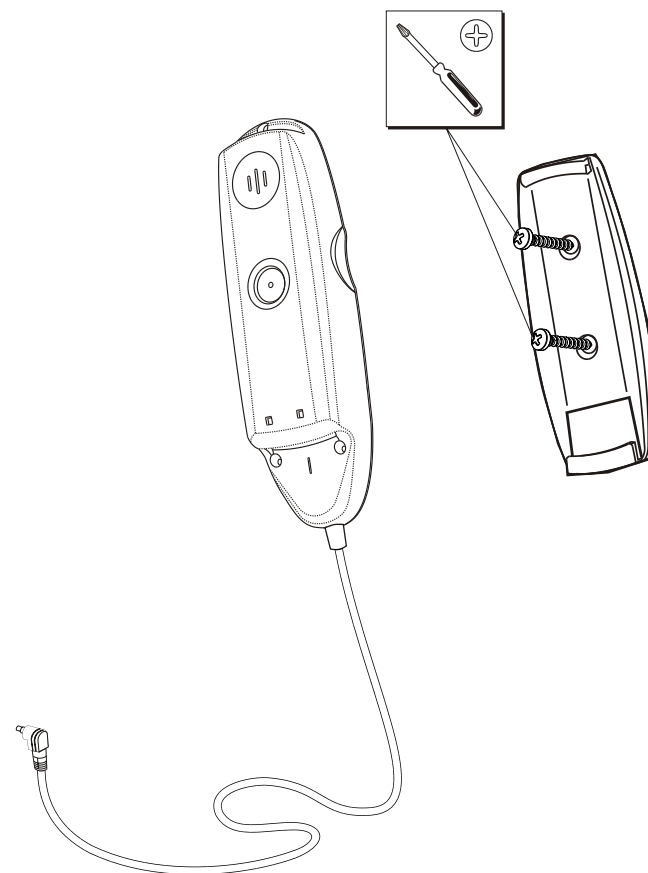

- EN Installation overview
- ES Plano general de montaje
- FR Vue d'ensemble du montage
- RU Монтажная схема

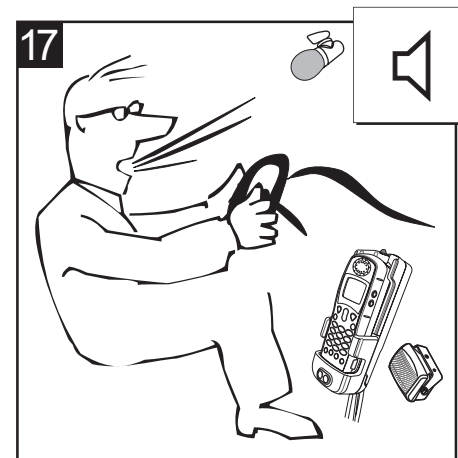
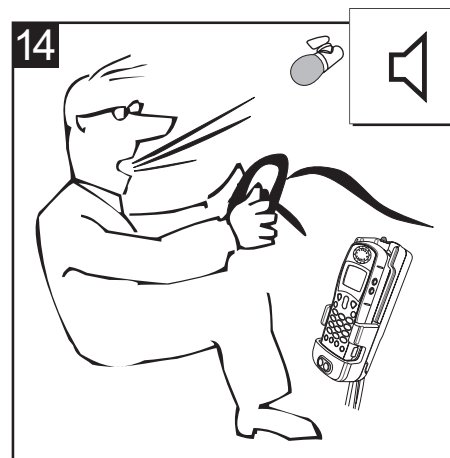
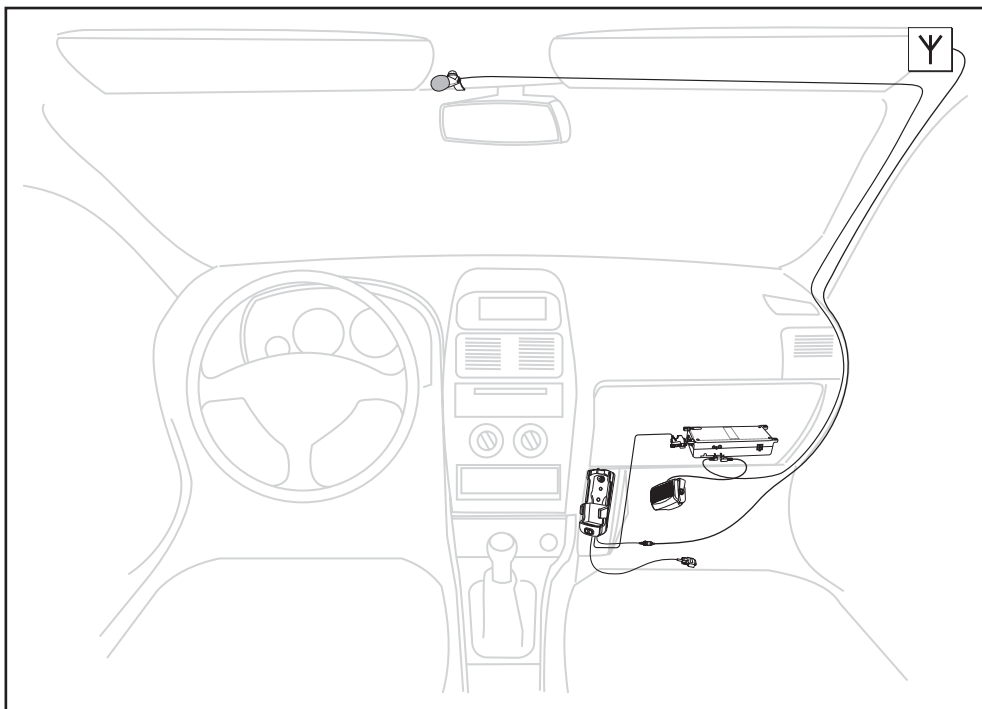

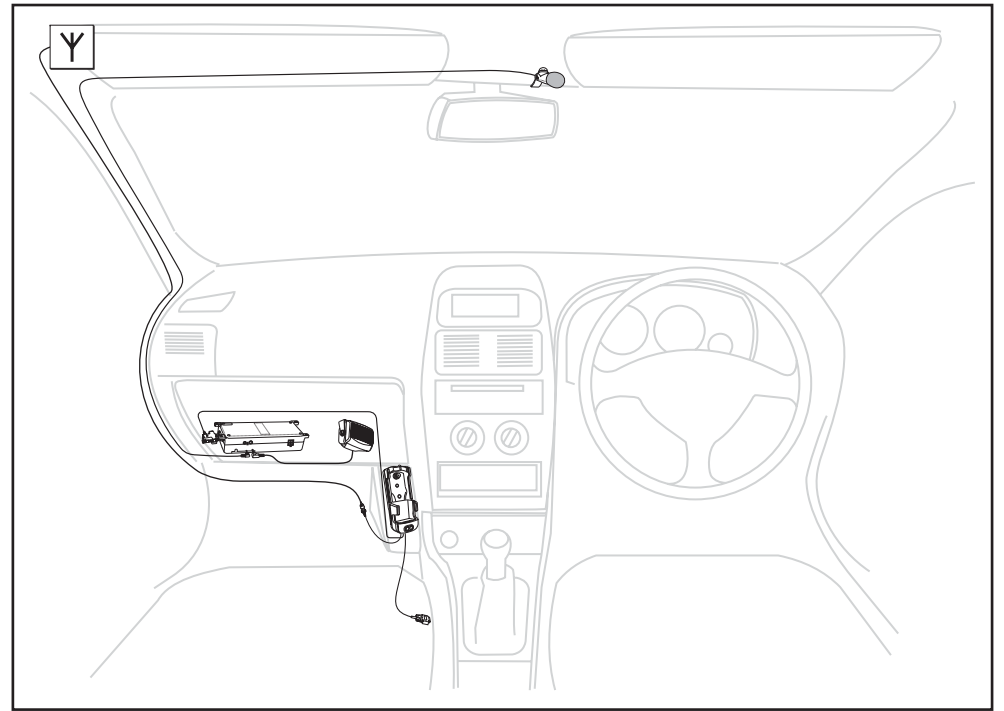
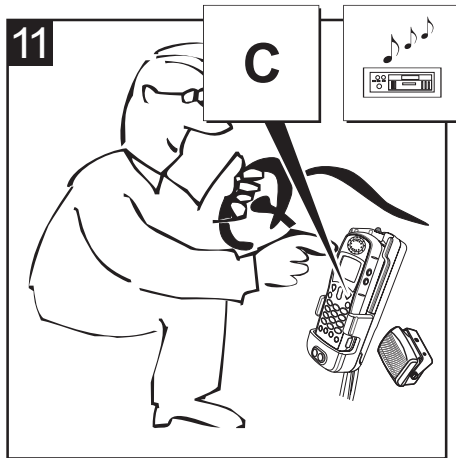
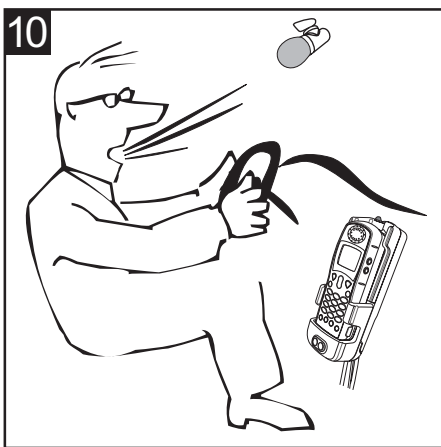
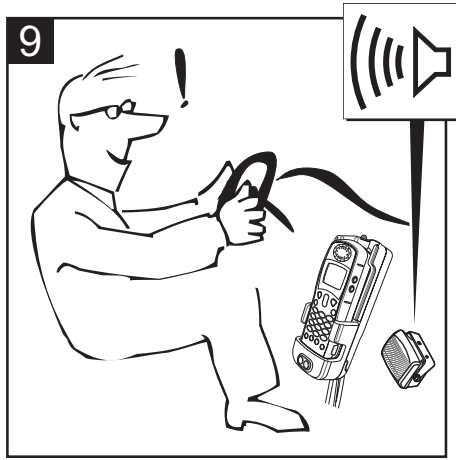
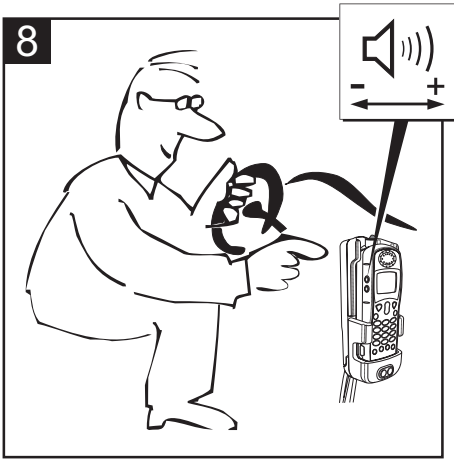
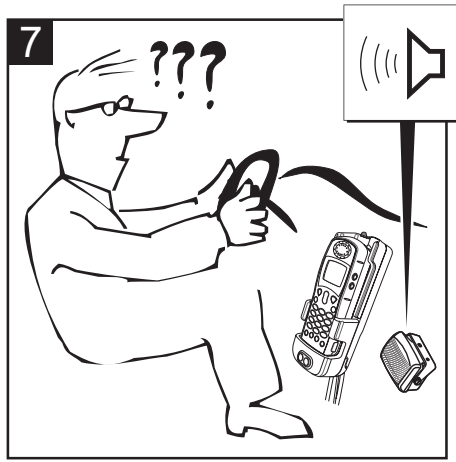

- EN Installation instructions
- ES Instrucciones de montaje
- FR Notice de montage
- RU Установочная инструкция

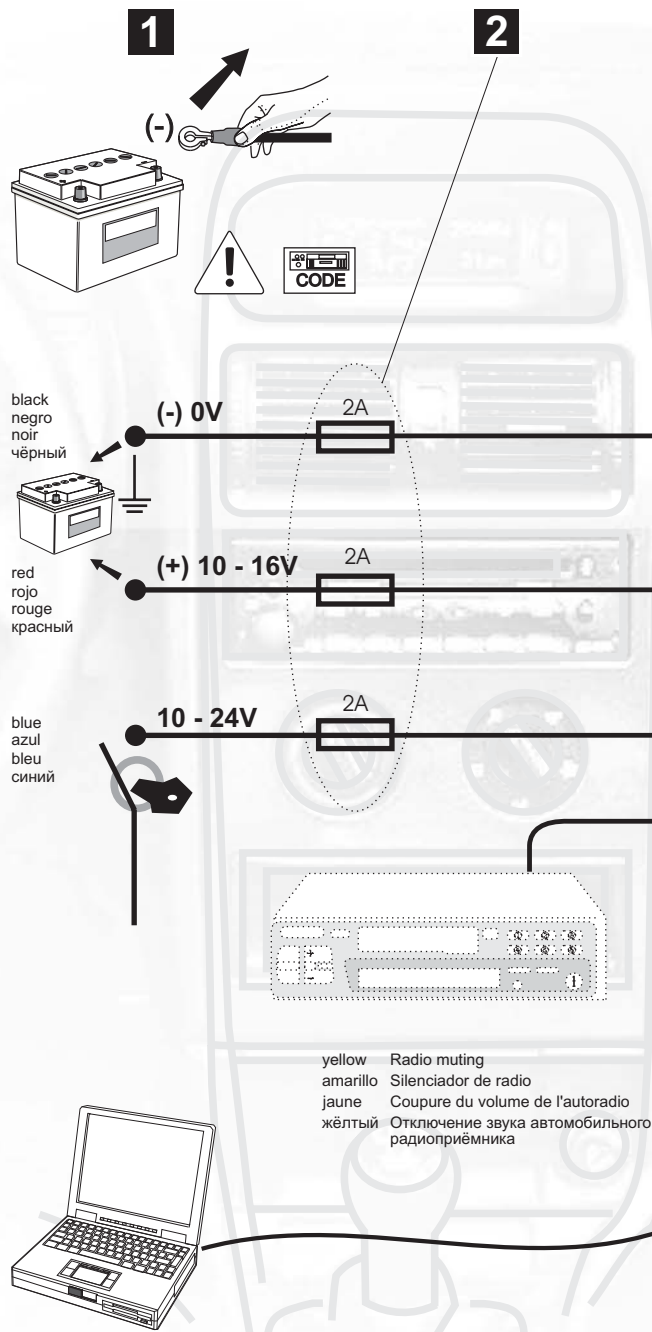
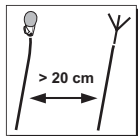
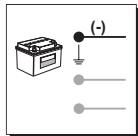

- EN Operating manual
- ES Instrucciones de servicio
- FR Mode d'emploi
- RU Инструкция по обслуживанию

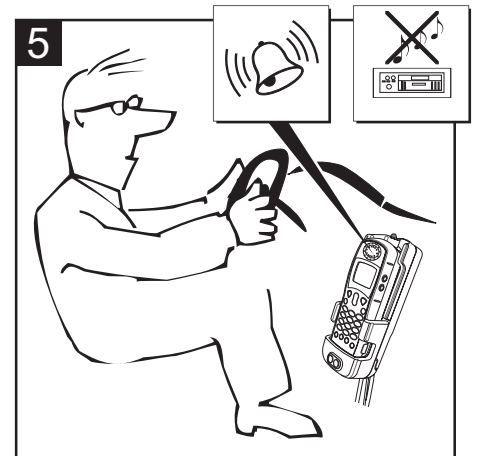
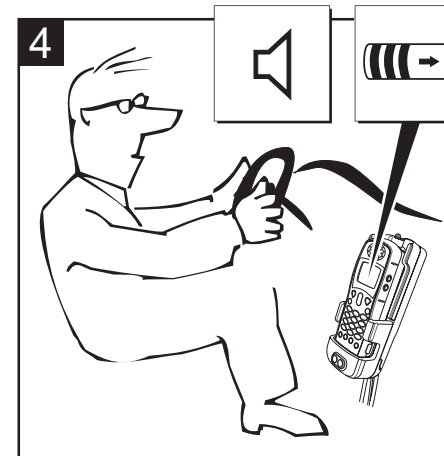
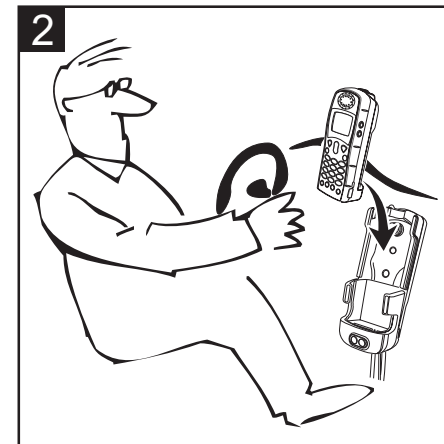
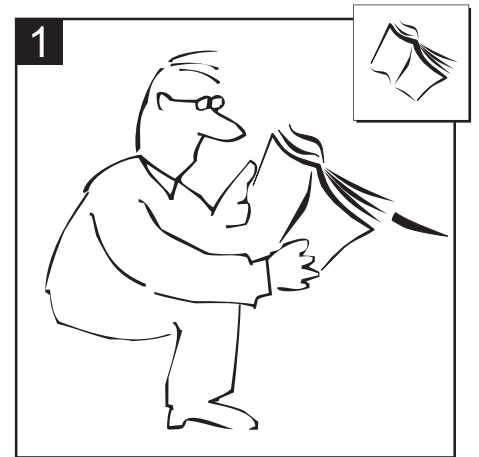

- EN Installation instructions fuses
- ES Instrucciones de montaje para fusible
- FR Notice de montage des fusibles
- RU Инструкция по установке предохранителя

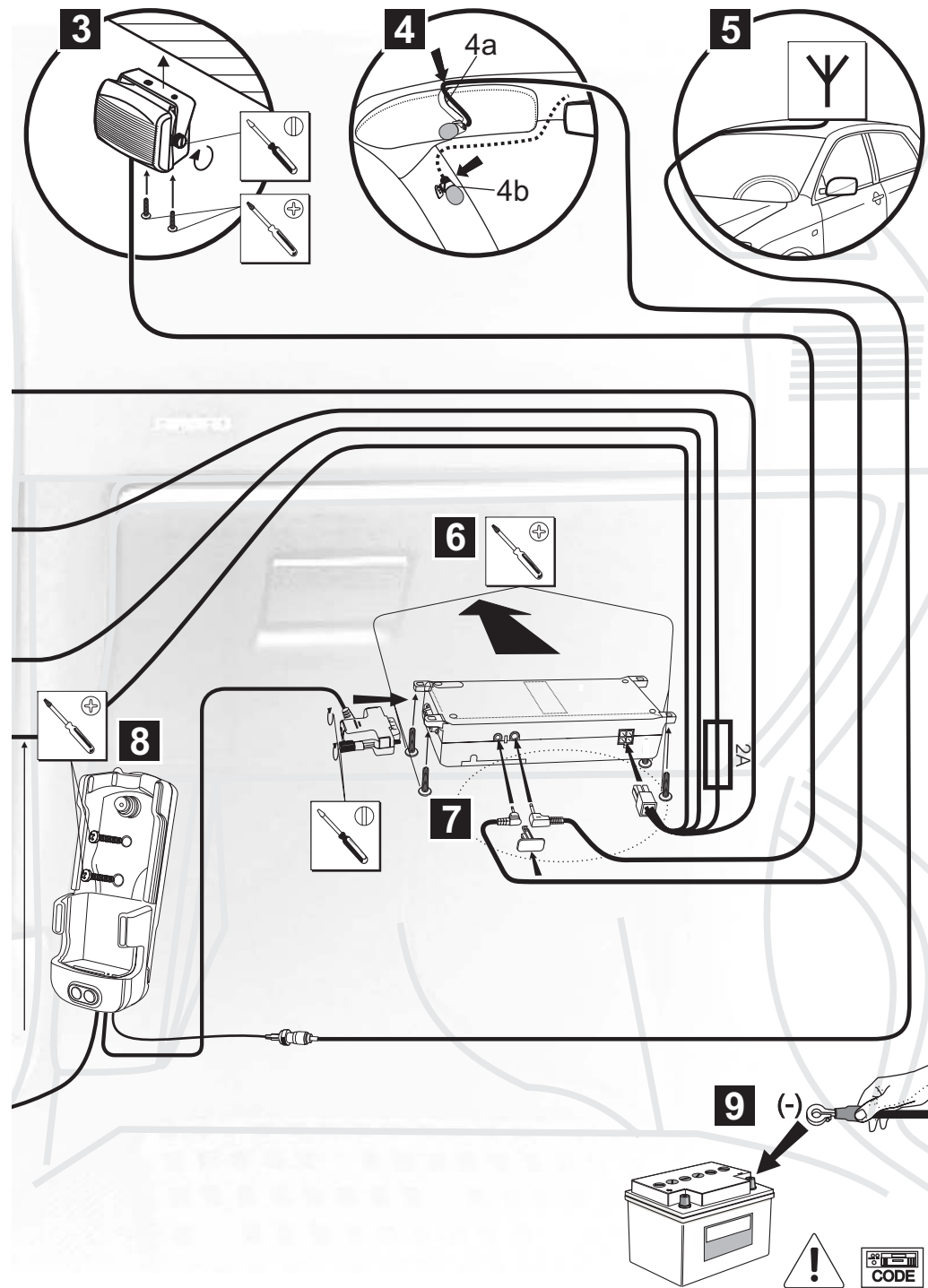
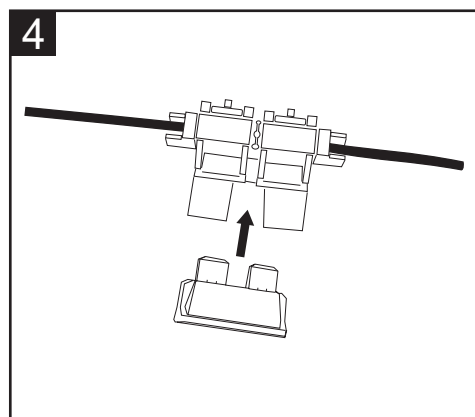
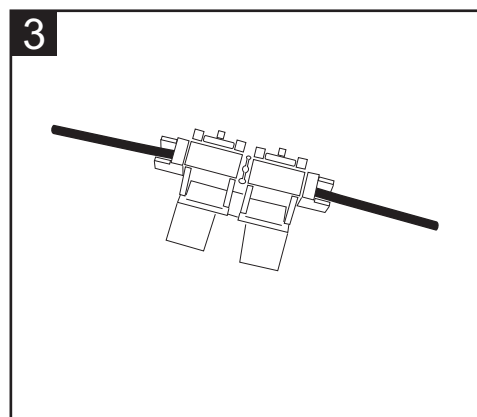
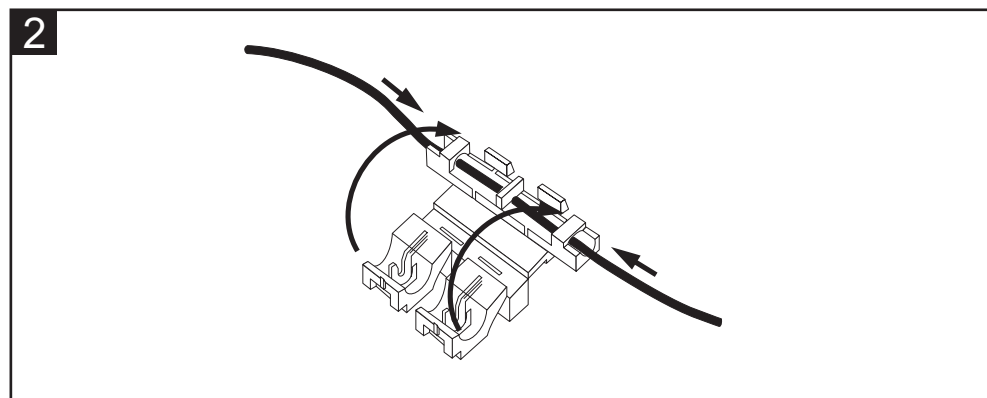
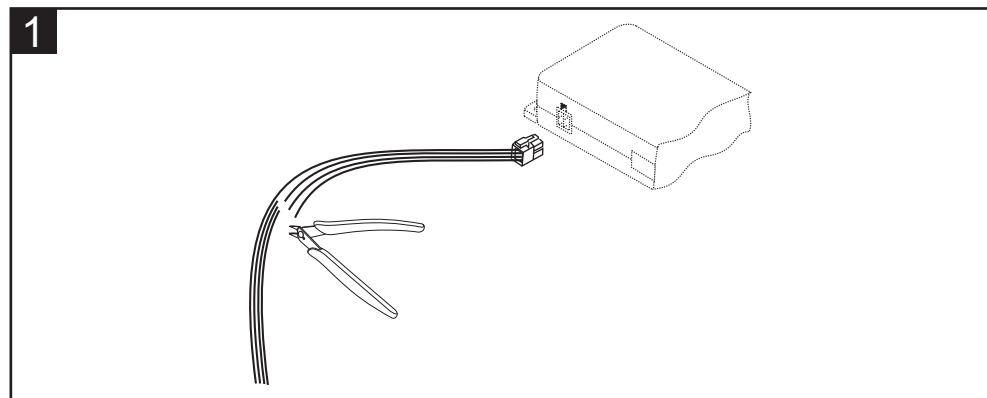

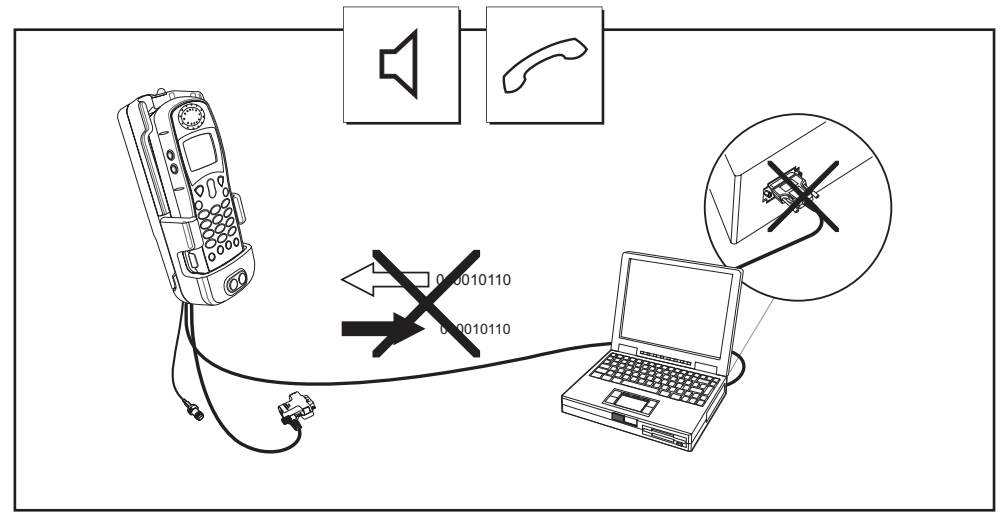
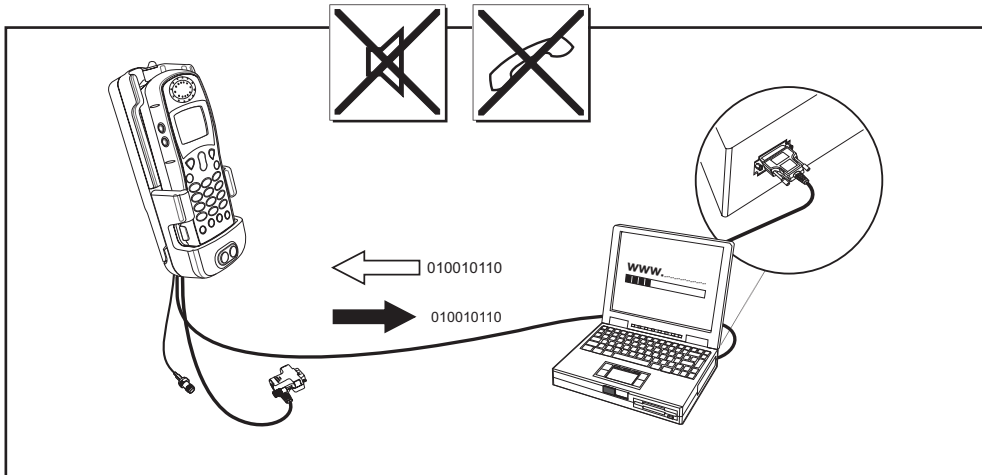
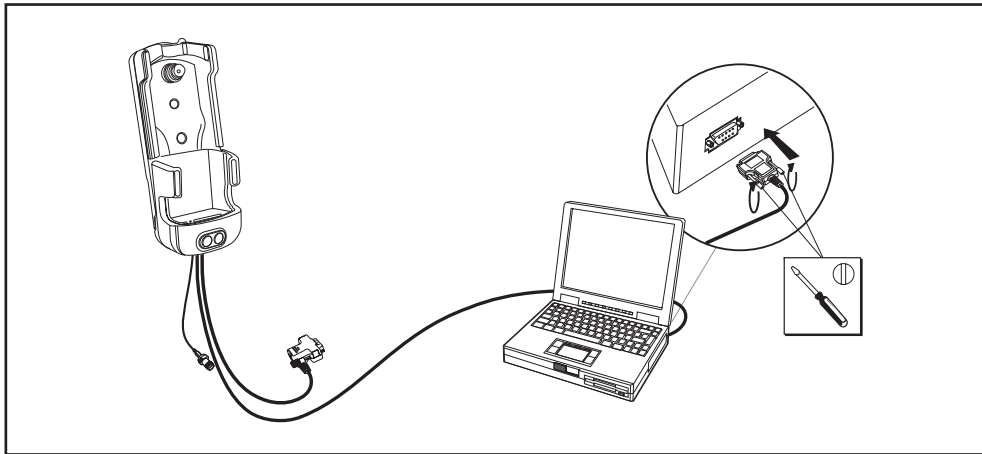
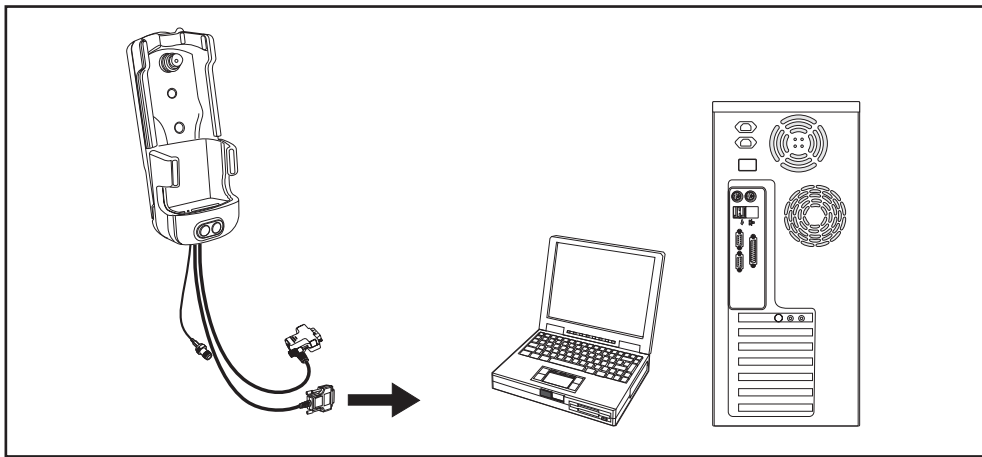



IRIDIUM 9505A PORTABLE DOCKING UNIT USER MANUAL – ADDITIONS

IMPORTANT NOTES:

- When a satellite phone is in the docking cradle and its battery is being charged, the battery status icon on the phone's display doesn't show charging in progress.
- It takes longer than usual to sufficiently charge the phone's battery in the docking cradle (phone powered on: 4-5 hours to 100%, phone turned off: 7-8 hours to 79%).
- It is not possible to switch between hands-free and private talk modes when the cradle's data port (RS-232) is connected to a computer. You should disconnect the data port to be able to switch between hands-free and private modes. If the phone freezes due to this problem, remove it from the cradle and insert back.

INSTALLATION for boats and other fixed environments:

1. Power supply requirements: 10-16VDC, max 2A.
2. Connect the ground wire (BLACK) to the negative (-) power clamp.
3. Combine the RED wire with the ignition wire (BLUE) and connect them to the positive (+) clamp.
4. The radio mute wire (YELLOW) can be left unconnected.
5. Whenever possible, the cradle's data port should be connected to a computer during data sessions only. You should unplug the data port to be able to switch between hands-free and private conversation modes. If your computer and data installation is fixed, please consider using a serial DB-9 switch to manually shut off the data connection to the docking station during voice operation.